

コンピュータ抽選機 取扱説明書

(レンタル機用)

Ver 2.0 1

2011. 7.27

T.S.S
TS SYSTEM

取扱い上の注意事項

ご利用いただき、ありがとうございます。
ご使用前に、この取扱説明書をよくお読みになり、正しくお使いください。
なお、本製品は量産品と違い、厳重な品質管理と検査を実施したものです。

警 告

本機は日本国内用です

家庭用電源（AC100V）で使用してください。
発電機で使用しないでください。誤作動・故障の原因になります。

専用の電源コード以外は使わない

他の機器の電源コードをつなぐと火災や感電の原因になります。
また、同じように付属の電源コードを他の機器につながないでください。

内部に水分を入れない

本体内部の回路がショートし、故障・破損の原因になります。
また、感電・火災の原因にもなります。
特に雨天時や降雪時に注意し、水がかかるような場所は避ける。

濡れた手で電源プラグの抜き差しをしない

感電の原因になります。

注 意

水平で安定した場所に置く

ぐらついた台や傾いた台などに置くと、落下によるケガや家財に損傷を与えたり、本機の故障・破損の原因になります。

高温多湿の場所に置かない

本機の内部温度が上昇し、誤作動・火災の原因になります。
湿気の多い場所では、誤作動・故障・感電の原因になります。

ときどき電源コンセントやプラグを点検する

長い間コンセントにプラグを差し込んだままにしておくと、ほこりがたまり、湿気を含むと漏電や火災の原因になります。
コンセントのまわりのほこりを掃除する。また、差し込み口にしっかりと差し込まれているか、ゆるみがないかを確認する。

結露について

寒い冬など、暖かい部屋の窓ガラスに水滴が付くことがあります。
これを「結露」といいます。次のような場合、本機に結露現象を起こし、そのまま電源を入れると誤作動・故障の原因になります。

- ・寒い部屋で暖房を入れた直後
- ・寒い場所から急に暖かい場所に持ち込んだとき

このような時は、電源を入れないでください。放置して本機が温まり、乾いてから電源を入れてください。

本機の使用により生じた損失、過失利益または第三者からのいかなる請求についても、当社では一切その責任を負いませんので、取り扱いには十分ご注意ください。

目 次

1．抽選機について	
(1) 仕 様	4
(2) 各部の名称	4
(3) 付 属 品	4
2．初めて使用する場合	
(1) 基本設定について	5
(2) 当選確率の設定について	
本数の入力方法	6
抽選の開始	10
抽選の方法	11
3．継続して使用する場合	
(1) 前回の続きで使用	13
4．集計表について	
(1) 集計表	14
(2) 集計表プリントサンプル	15
5．抽選回数について	
(1) 回数集計表	16
(2) 抽選回数プリントサンプル	16
6．プリント用紙の交換について	
	17

取扱説明書を紛失された場合は、弊社ホームページよりダウンロード出来ます。

1. 抽選機について

(1) 仕様

外形寸法	335 (W) X 352 (D) X 85 (H) mm	
重量	4.8 Kg	
電源	AC100V	
消費電力	30W	
制御部	マイコン制御	メモリーバックアップ機能付 (Ni-cd電池)
映像出力	NTSC方式	
音声出力	500mV	

(2) 各部の名称

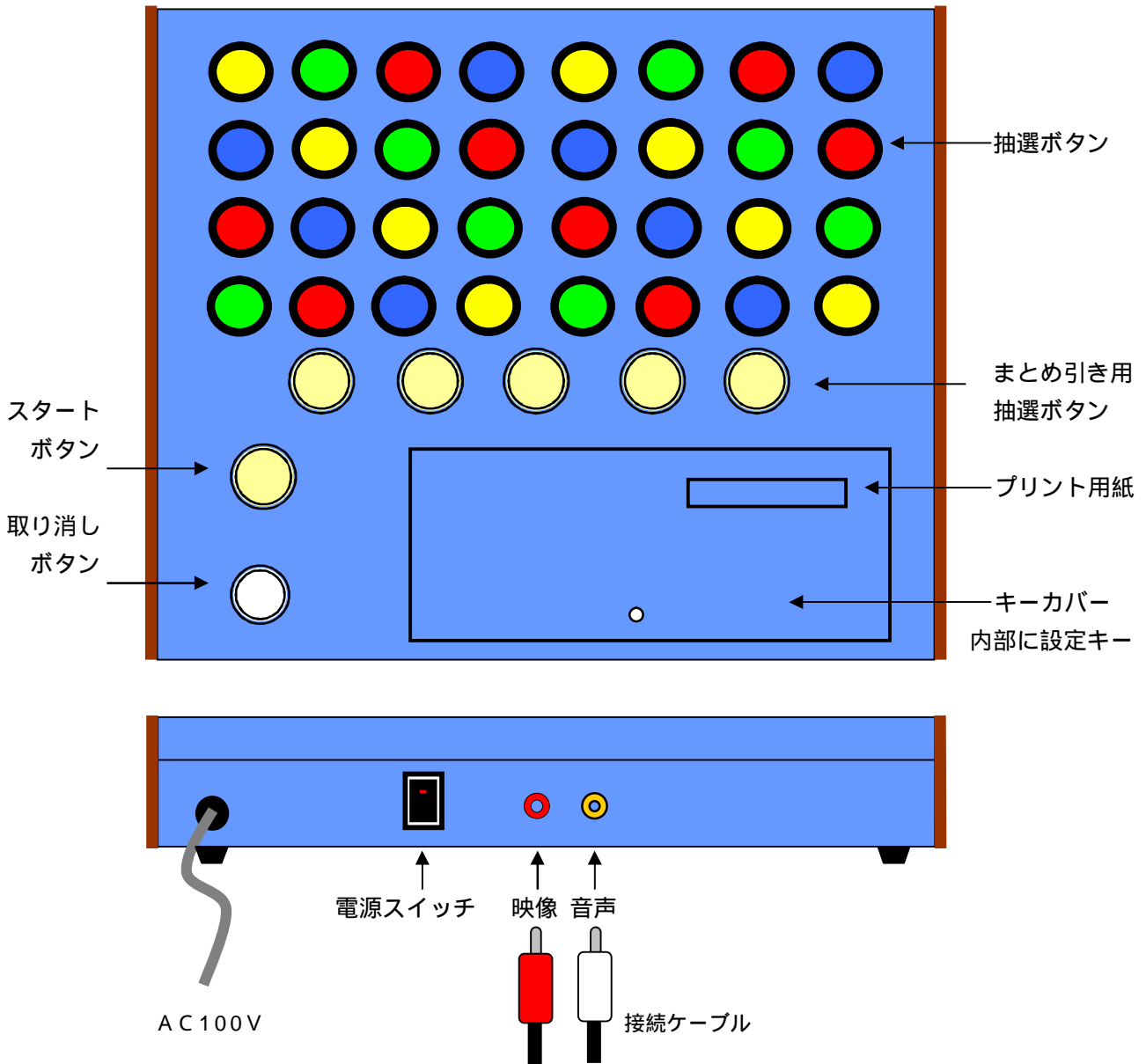

(2) 付属品

映像・音声接続ケーブル	1本
取扱説明書	1冊
プリント用紙	別途 (必要に応じて)

2 . 初めて使用する場合

(1) 基本設定について

電源スイッチを ON にします。
日付入力画面が表示されます。

```
INPUT DATE
  _   ガツ
      YES OR NO  _
```

はじめに、
月を入力します。
01 ~ 12 の範囲

入力後、
 YES を押します。
訂正は、 NO を押します。

```
INPUT DATE
10   ガツ   _   ニチ
      YES OR NO  _
```

次に、
日を入力します。
01 ~ 31 の範囲

入力後、
 YES を押します。
訂正は、 NO を押します。

メニュー画面が表示されます。

```
*****
*   MENU (メニュー)   *
*****
1 . チュウセン カイシ      . . . キー ( 1 )
2 . カクリツ セット      . . . キー ( 2 )
3 . シュウケイ ヒョウ    . . . キー ( 3 )
4 . チュウセン カウントスウ . . . キー ( 4 )
5 . プリント MODE      . . . キー ( 5 )
6 . アニメ ヘンコウ    . . . キー ( 6 )
7 . トウショウ ジカン    . . . キー ( 7 )
8 . テスト プリント      . . . キー ( 8 )
   バンゴウ ヲ エランデクダサイ ( _ )
```

抽選の開始
当選確率の設定
設定・実績などの集計表
抽選 (スタートを押した) 回数の確認
抽選結果のプリント可否の設定
アニメーションの設定・変更
等賞文字の表示時間の設定
プリンターのテスト印字

(2) 当選確率の設定について

本数の入力方法

2パターン(ユニットNO.1とユニットNO.2)の入力をします。
はじめにユニットNO.1の設定をし、次にユニットNO.2の設定をします。

この方式は、抽選の前半と後半で当りくじを分配するのに効果的です。

MENU((メニュー)画面で、2.カクリツ セットを選択します。

バンゴウ ヲ エランダクダサイ (2) を押します。

等賞表示の種類を選択します。

```
*****
*      トウショウ ノ ヒョウジ      *
*****

1. 1トウ、2トウ      . . .      キー(1)
2. Aショウ、Bショウ . . .      キー(2)
3. オオアタリ、アタリ . . .      キー(3)
4. OPTION            . . .      キー(4)

          エランダ ヒョウジ ハ      ( )
          YES OR NO  _
```

特等・1等・・・の画面表示
特賞・A賞・・・の画面表示
大当り・当り・・・の画面表示
特注文字での画面表示(別途費用)

入力後、
 を押します。
訂正は、 を押します。

次に、はずれ表示の種類を選択します。

```
*****
*      ハズレ ノ ヒョウジ      *
*****

1. ザンネン          . . .      キー(1)
2. ザンネンショウ   . . .      キー(2)
3. サンカショウ     . . .      キー(3)
4. ハズレ           . . .      キー(4)
5. ソノタ          . . .      キー(5)

          エランダ ヒョウジ ハ      ( )
          YES OR NO  _
```

ザンネン・・・の画面表示
残念賞・・・の画面表示
参加賞・・・の画面表示
ハズレ・・・の画面表示
5等やD賞などをはずれ表示にする場合。

入力後、
 を押します。
訂正は、 を押します。

等賞表示の種類、はずれ表示の種類を決定しますと確率設定の画面が表示されます。

ユニットNO.1から当選本数を入力します。

以下、等賞表示の種類を、特賞、A賞・・・参加賞を選択した場合の例です。

```

*****
* カクリツ ノ セッテイ(ユニットNO.01)*
*****
ソウホンスウ                0
トク ショウ(0)              0
  A ショウ(1)              0
  B ショウ(2)              0
  C ショウ(3)              0
  D ショウ(4)              0
  E ショウ(5)              0
  F ショウ(6)              0
  G ショウ(7)              0
  H ショウ(8)              0
  I ショウ(9)              0

INPUT LANK > ( )
  シュウリョウ ハ YES キー
  
```

キーを押して入力します。

キーを押して入力します。

キー " " 。

キー " " 。

キー " " 。

キー " " 。

キー " " 。

キー " " 。

キー " " 。

キー " " 。

キー " " 。

()に選択された項目が表示されます。

入力後、

を押します。

訂正は、 を押します。

総本数とは、当り+はずれの合計を意味します。

必要な等賞の入力が終わりましたら、 を押します。

はずれの本数は自動的に算出表示されます。

```

*****
* カクリツ ノ セッテイ(ユニットNO.01)*
*****
ソウホンスウ                1000
トク ショウ(0)              2
  A ショウ(1)              8
  B ショウ(2)              15
  C ショウ(3)              45
  D ショウ(4)              100
  E ショウ(5)              0
  F ショウ(6)              0
  G ショウ(7)              0
  H ショウ(8)              0
  I ショウ(9)              0
サンカショウ                830
  シュウリョウ シテ イイデスカ _
  シュウリョウ ハ YES キー
  
```

ユニット NO. 1

最大総本数は、65,535本までです。

参加賞は自動的に算出れます。

正しく入力されたら、

を押します。

訂正は、 を押します。

次に、ユニット NO.2 の当選本数を入力します。

入力方法は、ユニット NO.1 と同様です。

```
*****
*   カクリツ ノ セツテイ (ユニット NO . 0 2 ) *
*****
ソウホンスウ                1 0 0 0
トク ショウ ( 0 )                1
  A ショウ ( 1 )                4
  B ショウ ( 2 )                1 0
  C ショウ ( 3 )                4 5
  D ショウ ( 4 )                1 0 0
  E ショウ ( 5 )                0
  F ショウ ( 6 )                0
  G ショウ ( 7 )                0
  H ショウ ( 8 )                0
  I ショウ ( 9 )                0
サンカショウ                8 4 0
  シュウリョウ シテ イイデスカ _
  シュウリョウ ハ YES キー
```

ユニット NO . 2

最大総本数は、65,535 本までです。

参加賞は自動的に算出れます。
正しく入力されたら、
 を押します。
訂正は、 を押します。

ユニット NO.2 を使用しない場合でも、最低 1 本を入力します。

必要な等賞の入力が終わりましたら、 を押します。
はずれの本数は自動的に算出表示されます。

等賞文字の表示時間の設定

次に、抽選結果の等賞文字の表示時間の長さを設定します。

```
*****
*   トウショウヒョウジ TIME SET   *
*****
                                     _   SEC
```

TV 画面表示



上記の表示している時間

秒数を入力して、
 を押します。
訂正は、 を押します。

```

*****
* トウショウヒョウジ TIME SET *
*****

          2      SEC

      ニュウリョク OK デスカ ?

      YES OR NO  _

```

入力後、
 YES を押します。
 訂正は、 NO を押します。

抽選結果のプリントの設定

次に、抽選結果のプリントの設定をします。

```

*****
*      プリント  MODE      *
*****

      プリント スル   . . . - キー ( 1 )
      プリント シナイ . . . - キー ( 2 )

      バンゴウ ヲ エランデクダサイ ( _ )

      YES OR NO  _

```

入力後、
 YES を押します。
 訂正は、 NO を押します。

これで初期設定は完了です。

```

*****
*      MENU (メニュー)      *
*****

1 . チュウセン カイシ       . . . キー ( 1 )
2 . カクリツ セット         . . . キー ( 2 )
3 . シュウケイ ヒョウ       . . . キー ( 3 )
4 . チュウセン カウントスウ . . . キー ( 4 )
5 . プリント  MODE          . . . キー ( 5 )
6 . アニメ ヘンコウ         . . . キー ( 6 )
7 . トウショウ ジカン       . . . キー ( 7 )
8 . テスト プリント         . . . キー ( 8 )
      バンゴウ ヲ エランデクダサイ ( _ )

```

メニュー画面が表示されます。

- 抽選の開始
- 当選確率の設定
- 設定・実績などの集計表
- 抽選（スタートを押した）回数の確認
- 抽選結果のプリント可否の設定
- アニメーションの設定・変更
- 等賞文字の表示時間の設定
- プリンターのテスト印字

(2) 抽選の開始

MENU ((メニュー)画面で、1 . チュウセン カイシ を選択します。
 バンゴウ ヲ エランデクダサイ (1) を押します。



アニメーションの選択画面が表示されます。

12種類の絵柄があります。

() 内の数字を入力します。
 のように2桁です。

入力後、
 を押します。
 訂正は、 を押します。

次の画面が表示され、抽選の開始となります。



タイトル画面

← 引いた本数の表示

最大 250本まで
 一度に引けます。

抽選ボタンを押すと、本数がカウントアップします。

抽選方法

くじの本数分のボタンを押します。

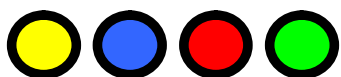

のカラーボタンを引ける本数分だけ押します。

1本ずつ押さずに、下記のまとめボタンを押すことも出来ます。



時間の短縮が出来ます。

最大 250本まで一度に引けます。

引いた本数が確定したら、 スタートボタンを押します。

引きなおしをする場合は、 取り消しボタンを押して、やり直します。

アニメーションの画面になります。

次のパターンでアニメーションが動きます。

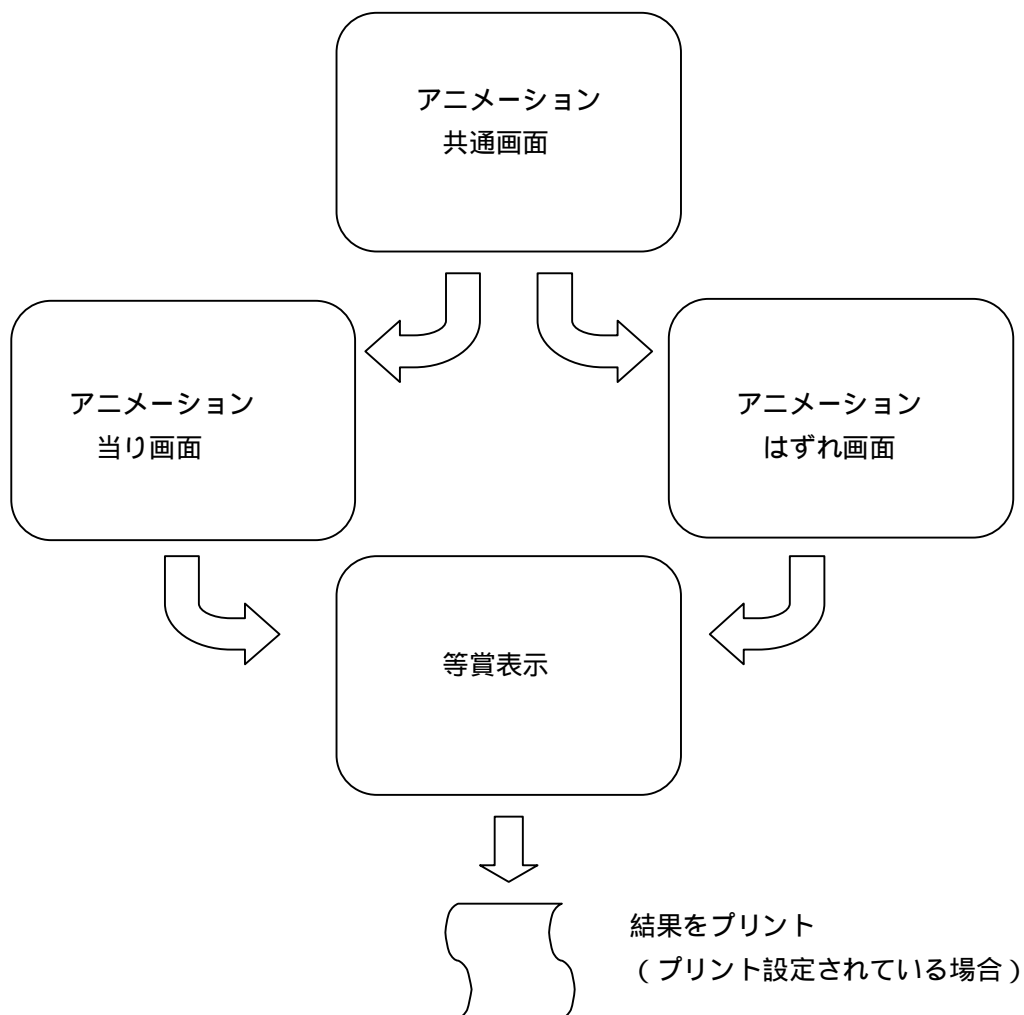

抽選の終了

くじの総本数を引き終わると、下記の画面が表示されます。

クジ ノ スベテ ヲ ヒキオワリマシタ

(2 . カクリツ セット) カラ オコナツテクダサイ

(YES) キー ヲ オシテクダサイ _

YES を押します。

メニュー画面に戻ります。

抽選結果のプリントサンプル

抽選日 2月 19日

抽選結果内訳表

B 賞	--	2 本
C 賞	--	4 本
D 賞	--	3 本
参加賞	--	41 本
<hr/>		
合 計	--	50 本

本日は有難うございました。

抽選終了時のプリントサンプル

総本数をすべて消化した場合にプリントされます。

(1) 残り数と同じくじを引いた場合

ユニットNO. 1 及びNO. 2
の予想本数を全て終了しました。

抽選はこれで終了です。
予想本数通りに終わり、余り
又は、不足分はありません。

新たに抽選を続ける場合は再度
データの設定をしてください。

(2) 残り数以上、まとめ引きした場合

ユニットNO. 1 及びNO. 2
の予想本数を全て終了しました。

抽選はこれで終了です。
なお、不足分が出ました。
不足分は 50 本です。

新たに抽選を続ける場合は再度
データの設定をしてください。

3 . 継続して使用する場合

電源スイッチを ON にします。
日付入力画面が表示されます。

操作方法は P 5 を参照してください。

次に、メニュー画面が表示されます。

```
*****
*      MENU (メニュー)      *
*****
1 . チュウセン カイシ      . . . キー ( 1 )
2 . カクリツ セット      . . . キー ( 2 )
3 . シュウケイ ヒョウ    . . . キー ( 3 )
4 . チュウセン カウントスウ . . . キー ( 4 )
5 . プリント MODE      . . . キー ( 5 )
6 . アニメ ヘンコウ    . . . キー ( 6 )
7 . トウショウ ジカン    . . . キー ( 7 )
8 . テスト プリント      . . . キー ( 8 )
   バンゴウ ヲ エランデクダサイ ( _ )
```

抽選の開始
当選確率の設定
設定・実績などの集計表
抽選（スタートを押した）回数の確認
抽選結果のプリント可否の設定
アニメーションの設定・変更
等賞文字の表示時間の設定
プリンターのテスト印字

メニュー画面の 1 . チュウセン カイシ を選択します。
次に、アニメーションの選択画面が表示されます。

```
*****
*      アニメ ノ セッテイ    *
*****
( 0 1 )      ハナサカ ジイサン
( 0 2 )      オットセイ
( 0 3 )      タマノリ DOG
( 0 4 )      サッカー
( 0 5 )      ユキダルマ
               ⋮
バンゴウ ヲ エランデクダサイ
   エランダ アニメ ハ ( _ )
```

アニメーションの選択画面が表示されます。

1 2 種類の絵柄があります。

() 内の数字を入力します。

のように 2 桁です。

入力後、

を押します。

訂正は、 を押します。

選択後、タイトル画面 (P 1 0) が表示され抽選の開始となります。

データ (設定内容) は、メモリーバックアップ機能がありますので保持されています。

4 . 集計表について

(1) 集計表

タイトル画面 (P 1 0) が表示されている場合は、メニュー ボタンを押します。

メニュー画面から、3 . シュウケイ ヒョウ を選択します。

次の画面が表示されます。

<pre> ***** * シュウケイ ヒョウ * ***** 1 . TV モニター ヒョウジ . . . キー (1) 2 . プリント アウト . . . キー (2) 3 . TV ヒョウジ+プリント . . . キー (3) バンゴウ ㊦ エランデクダサイ (_) </pre>	<p>集計表の選択画面が表示されます。</p> <p>TV画面に表示します。 プリンターで印字します。 画面表示とプリントをします。</p> <p>() 内の数字を入力します。</p>
--	---

2 . プリント アウトを選択すると**抽選中にお客様に見られることはありません。**

入力後、次の画面表示になります。(プリントのみの場合は別です)

<pre> ***** * シュウケイ ヒョウ (ユニットNO . 0 1) * ***** </pre>				
	ヨソウ	ジッセキ	ノコリ	ルイケイ
ソウホンスウ	1 0 0 0	3 5 0	6 5 0	6 5 0
トク ショウ	2	0	2	0
A ショウ	8	1	7	1
B ショウ	1 5	3	1 2	3
C ショウ	4 5	1 0	3 5	1 0
D ショウ	1 0 0	3 1	6 9	3 1
E ショウ	0	0	0	0
F ショウ	0	0	0	0
G ショウ	0	0	0	0
H ショウ	0	0	0	0
I ショウ	0	0	0	0
サンカショウ	8 3 0	3 0 5	5 2 5	3 0 5
ユニット NO . 0 2 ノ ヒョウ ㊦ キー (2) プリント スルトキハ (プリント) キー シュウリョウ ㊦ YES キー				

ユニット NO . 0 2 の表は、2 のキーを押します。

終了は、YES キーを押します。タイトル画面に戻ります。

(2) 集計表プリントサンプル

ユニット NO.1

```

*****
* コンピュータ抽選システム *
*   集 計 表   *
*****

抽選日   2月 19日 ← 日付
          ユニット NO.1 ← ユニット番号

**** 予想本数 ****

総  本  数  --  100 本
特  賞  --   5 本
A  賞  --   5 本
B  賞  --   5 本
C  賞  --   0 本
D  賞  --   0 本
E  賞  --   0 本
F  賞  --   0 本
G  賞  --   0 本
H  賞  --   0 本
I  賞  --   0 本
参加賞 --   85 本

**** 実績本数 ****

総  本  数  --   0 本
特  賞  --   0 本
A  賞  --   0 本
B  賞  --   0 本
C  賞  --   0 本
D  賞  --   0 本
E  賞  --   0 本
F  賞  --   0 本
G  賞  --   0 本
H  賞  --   0 本
I  賞  --   0 本
参加賞 --   0 本

**** 残り本数 ****

総  本  数  --  100 本
特  賞  --   5 本
A  賞  --   5 本
B  賞  --   5 本
C  賞  --   0 本
D  賞  --   0 本
E  賞  --   0 本
F  賞  --   0 本
G  賞  --   0 本
H  賞  --   0 本
I  賞  --   0 本
参加賞 --   85 本
    
```

ユニット NO.2

```

          ユニット NO.2 ← ユニット番号

**** 予想本数 ****

総  本  数  --  10 本
特  賞  --   0 本
A  賞  --   0 本
B  賞  --   0 本
C  賞  --   0 本
D  賞  --   0 本
E  賞  --   0 本
F  賞  --   0 本
G  賞  --   0 本
H  賞  --   0 本
I  賞  --   0 本
参加賞 --  10 本

**** 実績本数 ****

総  本  数  --   0 本
特  賞  --   0 本
A  賞  --   0 本
B  賞  --   0 本
C  賞  --   0 本
D  賞  --   0 本
E  賞  --   0 本
F  賞  --   0 本
G  賞  --   0 本
H  賞  --   0 本
I  賞  --   0 本
参加賞 --   0 本

**** 残り本数 ****

総  本  数  --  10 本
特  賞  --   0 本
A  賞  --   0 本
B  賞  --   0 本
C  賞  --   0 本
D  賞  --   0 本
E  賞  --   0 本
F  賞  --   0 本
G  賞  --   0 本
H  賞  --   0 本
I  賞  --   0 本
参加賞 --  10 本

-----
**** 実績本数累計 ****

総  本  数  --   0 本
特  賞  --   0 本
A  賞  --   0 本
B  賞  --   0 本
C  賞  --   0 本
D  賞  --   0 本
E  賞  --   0 本
F  賞  --   0 本
G  賞  --   0 本
H  賞  --   0 本
I  賞  --   0 本
参加賞 --   0 本
    
```

← ユニットNO.1とNO.2の合計

5 . 抽選回数について

(1) 回数集計表

抽選に参加された人数の合計です。

MENU ((メニュー)画面で、4 . チュウセン カウントスウ を選択します。

カウントスウ YES OR NO で **YES** を押します。

次の画面が表示されます。

```

*****
*      チュウセン カイスウ      *
*****

BEFORE COUNT      120
TODAY  COUNT      50
TOTAL  COUNT      170

ホンジツブン クリア > ( 0 ) キー
スベテ ヲ クリア  > ( 1 ) キー
          プリント スル > プリント キー
CHECK OK? シュウリョウ > YES キー
    
```

カウント数の画面が表示されます。

前日迄の合計

本日分の合計

累計

本日分の合計を0にします。

全ての合計を0にします。

プリントする場合

終了は **YES** を押します。

(2) 抽選回数プリントサンプル

```

抽選日  7月 26日
抽選回数の集計
前日迄  --  0回
本日分  --  0回
-----
累計   --  0回
    
```

抽選後

```

抽選日  7月 26日
抽選回数の集計
前日迄  --  0回
本日分  --  4回
-----
累計   --  4回

抽選日  7月 26日
抽選回数の集計
前日迄  --  4回
本日分  --  0回
-----
累計   --  4回
    
```

本日分をクリアすると

前日迄に加算されます。

全てをクリアした場合

```

抽選日  7月 27日
抽選回数の集計
前日迄  --  4回
本日分  --  2回
-----
累計   --  6回
    
```

クリア後抽選

一人で2回以上引く場合もあり、あくまで参考資料としてください。

6 . プリント用紙の交換について

本体のキーカバーを開けます。

用紙の残りの場合は、水色のレバーを手前に上げて取ってください。

取り除いた後は、必ずレバーをもとに戻してください。

レバー

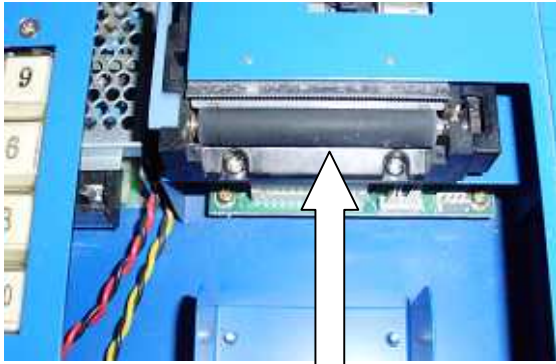

ここプリント用紙を挿入します。

オートローディング（自動給紙）ですので、
用紙の先端をモーターが作動するところまで入れてください。

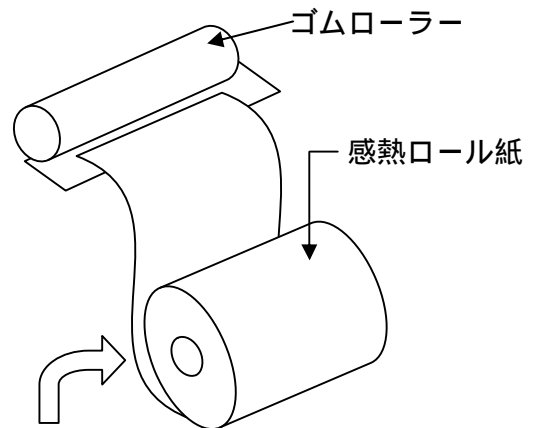

用紙の裏表に注意してください。

用紙が曲がってセットされた場合は、水色のレバーを手前に上げて、用紙をまっすぐに直してください。必ずレバーをもとに戻してください。

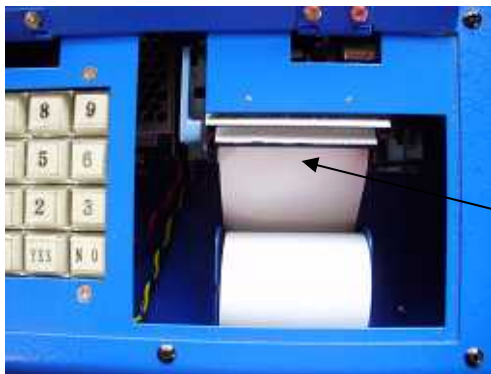

左写真のようにセットされていれば、
OKです。

用紙がまっすぐにセットされている。

セットが完了したら、
必ず、 **FEED** ボタンを押してください。



FEED ボタン

印字途中で用紙切れになってしまった時、
交換後、 **FEED** ボタンを押すと、続きの
印字をします。